

50~200kN (MCシリーズ)

最高使用圧力	70MPa
最大出力	50・100・200kN
作動方式	単動式
リターン方式	スプリング戻し
カップラ接続口径	Rc3/8

- ピストン、シリンダチューブ内面メッキ付き。
- 専用ヘッドカバー付きです。
- 最小全長を抑えたショートタイプ型です。

シリンダとポンプの選択は 54 ページを参照

型式説明

**MC 05 - 25 VC**

単動シリンダ MCシリーズ  
 最大出力  
 05 : 50kN  
 1 : 100kN  
 2 : 200kN  
 ストローク (mm)  
 25 : 25  
 50 : 50  
 付属カップラ  
 VC : VC-70-R3  
 S : S-1R  
 T : ROC-13R  
 -NC : カップラ無し

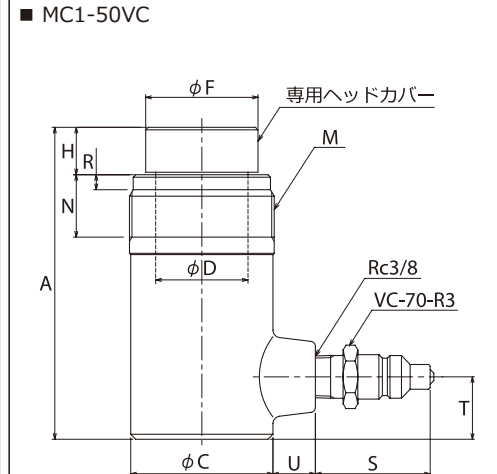
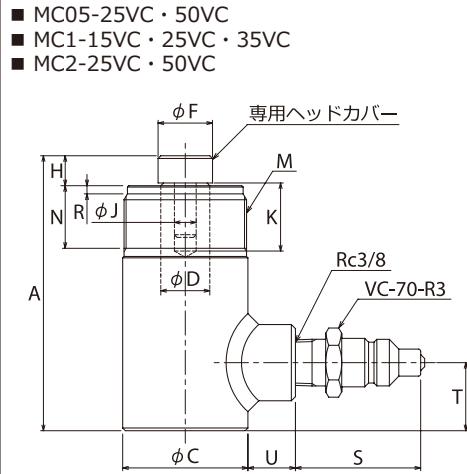

仕様

型式		MC05-25	MC05-50	MC1-15	MC1-25	MC1-35	MC1-50	MC2-25	MC2-50
最大出力	kN	50		100				200	
受圧面積	cm <sup>2</sup>	7.16		14.52				28.74	
ストローク	mm	25	50	15	25	35	50	25	50
最小全長	A	101	144	88	111	128	125	127	171
シリンダ内径	φ	30.2		43				60.5	
シリンダ外径	φC	46		57				82	
ピストン径	φD	18		28		37		38	
ヘッドカバー径	φF	20		27		45		36	
ピストン突出長	H	11		11		19		16	
ピストンホール径	φJ	8		19		—		19	
ピストンホール長	K	25		30		—		35	
カラーねじ径	M	M45 × 1.5		M58 × 2				M82 × 2	
カラーねじ長	N	23		25				50	
ねじにがし長さ	R	3		6				6	
カップラ突出長	VC-70-R3	≒ 46		≒ 46				≒ 46	
	S-1R	≒ 53		≒ 53				≒ 53	
	ROC-13R	≒ 49		≒ 49				≒ 49	
カップラ位置	T	25		21	25		25		
ボス長	U	18		17				19	
必要油量	cm <sup>3</sup>	18	36	22	37	51	73	72	144
概略質量	kg	1.2	1.7	1.6	1.9	2.2	2.1	4.3	5.6

取付可能アタッチメント

取付箇所	シリンダ部品	MC05-25	MC05-50	MC1-15	MC1-25	MC1-35	MC1-50	MC2-25	MC2-50
ピストン部	球面キャップ	—		R-1020SP			—	R-1020SP	
カラーねじ	フランジ	5FM		10FM			20FM		