

手動ポンプ (P-8 シリーズ)

型式説明

P - 8 □

無印：単動シリンダ用
 D：複動シリンダ用
 DCB：複動シリンダ用自重落下防止弁付

シリーズ番号

手動ポンプ

※ P-8DCB は受注生産品

■ P-8 シリーズ油圧回路図

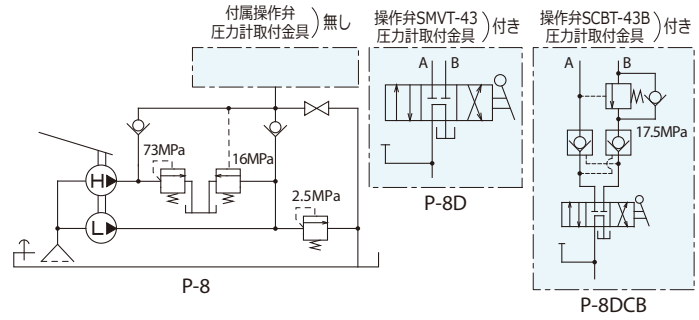

■ 仕様

型式	最高使用圧力 MPa		吐出量 cm ³ /ストローク		吐出口径 Rc	作動油	タンク油量 cm ³	有効油量 cm ³	レバー荷重 N (70MPa 時)	概略質量 kg
	高圧	低圧	高圧時	低圧時						
P-8	70	2	3.1	31.0	3/8	ISO VG32	2100	1800	461	13.5
P-8D										15.5
P-8DCB										17.5

※タンク油量分の作動油が入った状態で出荷いたします。

■ P-8



■ P-8

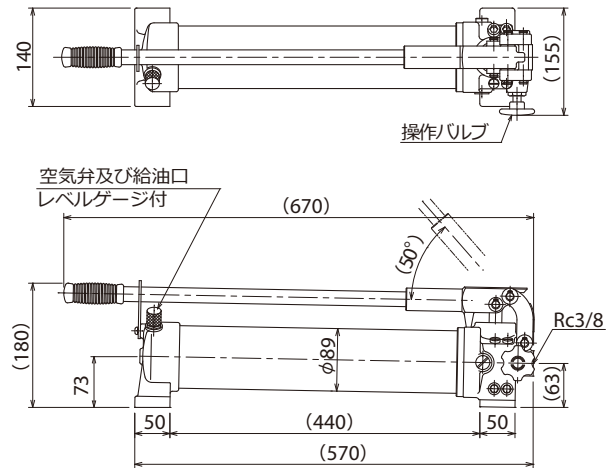

■ P-8D

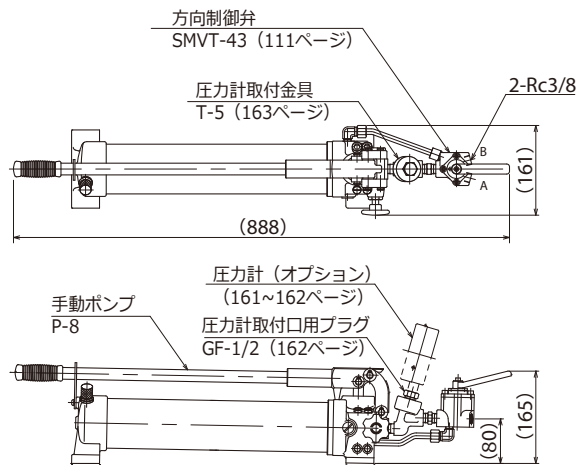

■ P-8DCB

